



EPS Concrete Wall
Leading Speedy Construction



เป็นผลิตภัณฑ์ทางเลือกที่เหมาะสมกับทุกกิจกรรมงานก่อสร้างในปัจจุบัน สามารถตอบโจทย์เรื่องความแข็งแรงและการติดตั้งที่รวดเร็ว นอกจากนี้ยังมีความเป็นฉนวนกันความร้อนป้องกันการถ่ายเทความร้อนจากภายนอกได้ดีเยี่ยม ช่วยประหยัดพลังงานลดการใช้ปริมาณแรงงานซึ่งทำให้สามารถประหยัดต้นทุนรวมและผลิตโดยโรงงานที่มีคุณภาพตามหลักมาตรฐานสากลทำให้แผ่นผนังสำเร็จรูป Speed wall และ Speed wall Fair Face เป็นผลิตภัณฑ์ที่ดึงดูดความสนใจจากลูกค้า

PROPERTIES



SPEED WALL



ประกอบด้วย ปูนผงซีเมนต์สปอร์ตแลนด์ ,ทรายหยาบ ,โฟม EPS(Expanded Polystyrene) ,สารเคมีเพิ่มการยึดเกาะพิเศษ และแผ่นไฟเบอร์ซีเมนต์บอร์ด (Smart board) ทั้งสองด้าน จึงทำให้ Speed wall มีน้ำหนักเบา แข็งแรงและผิวเรียบเนียน จึงทำให้ไม่จำเป็นต้องฉาบ ทำให้ลดเวลาและค่าใช้จ่ายในการก่อสร้าง

PRODUCT TABLE

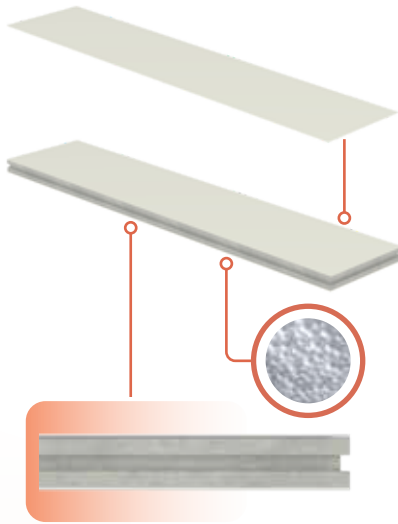

SMART BOARD 4 mm.

PRODUCT CODE	SIZE HxWxT (cm)	WEIGHT (kg/pcs)	QUANTITY (m ² /pcs)	PRICE (bath/m ²)
SW2475	240x60x7.5	73 - 78	1.44	790
SW2490	240x60x9.0	85 - 92	1.44	880
SW2410	240x60x10	94 - 101	1.44	965
SW2875	280x60x7.5	85 - 91	1.68	790
SW2890	280x60x9.0	100 - 107	1.68	880
SW2810	280x60x10	109 - 118	1.68	965

SMART BOARD 6 mm.

PRODUCT CODE	SIZE HxWxT (cm)	WEIGHT (kg/pcs)	QUANTITY (m ² /pcs)	PRICE (bath/m ²)
SW62875	280x60x7.5	92 - 97	1.68	890
SW62890	280x60x9.0	105 - 113	1.68	980
SW62810	280x60x10	115 - 123	1.68	1,065
SW63010	300x60x10	123 - 132	1.80	1,065

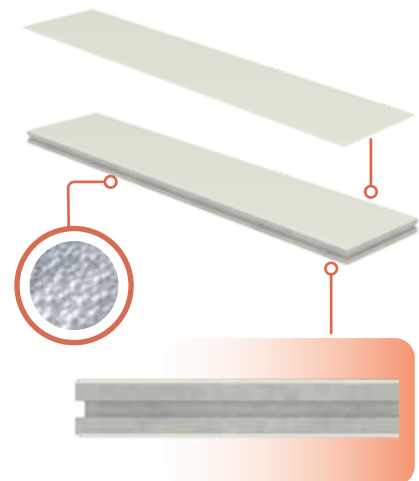

SPEED WALL FAIR FACE



ประกอบด้วย ปูนผงซีเมนต์สปอร์ตแลนด์ ,ทรายหยาบ , โฟม EPS(Expanded Polystyrene) ,สารเคมีเพิ่มการยึดเกาะพิเศษ และโครงเหล็ก Reinforce Steel ในรูปทรง C line จึงทำให้ Speed wall Fair Face มีน้ำหนักเบา แข็งแรง โดยโครงเหล็ก Reinforce Steel ช่วยเพิ่มความแข็งแรงสามารถยึดกับโครงสร้างได้อย่างมั่นคง และสามารถเก็บงานฉาบได้ง่ายและรวดเร็ว

PRODUCT TABLE

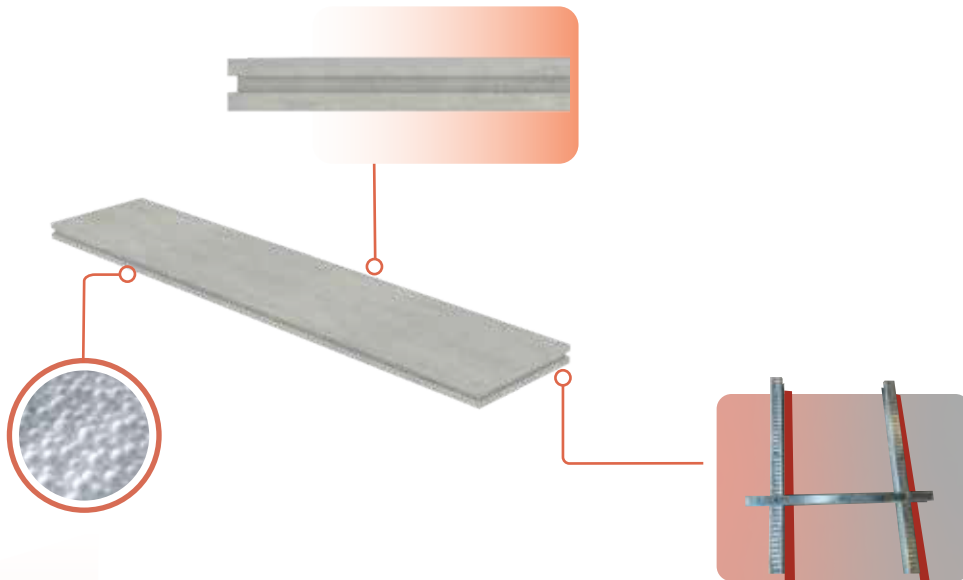

SPEED WALL FAIR FACE

PRODUCT CODE	SIZE HxWxT (cm)	WEIGHT (kg/pcs)	QUANTITY (m ² /pcs)	PRICE (bath/m ²)
FF2880	280x60x8.0	114 - 123	1.68	1,327
FF2890	280x60x9.0	129 - 139	1.68	1,478
FF3080	300x60x8.0	122 - 131	1.80	1,422
FF3090	300x60x9.0	138 - 148	1.80	1,584

COMPARISON TABLE

ตารางเปรียบเทียบวัสดุ	Speed Wall	Speed Wall Fairface	ผนังอิฐมวลเบา	ผนังอิฐมวลเบา
ค่าการนำความร้อน (Thermal Conductivity) ASTM C 177	0.1498 W/m.k	0.1515 W/m.k	1.32 W/m.k	0.151 W/m.k
ค่าการต้านทานความร้อน (Thermal Resistance) ASTM C 177	0.604 k m/W	0.594 k m/W	0.15 k m/W	0.58 k m/W
ค่าต้านทานแรงอัด (Compression Test)	35-40 ksc	35-40 ksc	20-30 ksc	20 ksc
Modulus of Rupture (Flexural Test)	13-15 ksc	16-18 ksc	3.5-5.5 ksc	2.8-4.5 ksc
อัตราการดูดซึมน้ำ (Moisture Content)	11-13 %	10-12 %	18-25 %	35-38 %
มาตรฐานการทนไฟ (Fire Rating)	3 hrs	3 hrs	1-2 hrs	4 hrs
ความสามารถในการเก็บเสียง	40-42 dB	40-42 dB	39-42 dB	38-43 dB
ปริมาณงานต่อวัน	30-40 ตร.	30-40 ตร.	12-15 ตร.	8-10
น้ำหนัก	65-70 kg/ ตร.	90-110 kg/ ตร.	180 kg/ ตร.	80-120 kg/ตร.
การติดตั้ง	รวดเร็วไม่ยุ่งยาก	รวดเร็วไม่ยุ่งยาก	อาศัยฝีมือแรงงาน	ใช้วัสดุเฉพาะ
เศษวัสดุ	0-5 %	0-5 %	10-20 %	5-10 %

CERTIFICATE



Thermal Conductivity Thermal
Resistance Moisture Content
Compression Test
Flexural Test7



Evaluation of Strength and
Rosiness Performance
BS5234 Part 2



Fire Resistance
BS476 Part 5,6,7



บริษัท ฟิน มานูแฟค จำกัด
FIN MANUFAC CO.,LTD
สำนักงานใหญ่ เลขที่ 511 ม. 11 ต. คลองสามวา อ. คลองสามวา จ. ปทุมธานี 12150

6/69 หมู่ 3 ต. คลองสามวา อ. คลองสามวา จ. ปทุมธานี 12150
6/69 Moo 3 Klong 5 Road, Ladsawai, Lamikha, Pathumthani 12150
Tel : 0-2199-2042 Fax : 0-2158-0451 www.speedwall.co.th



INSTALLATION METHOD

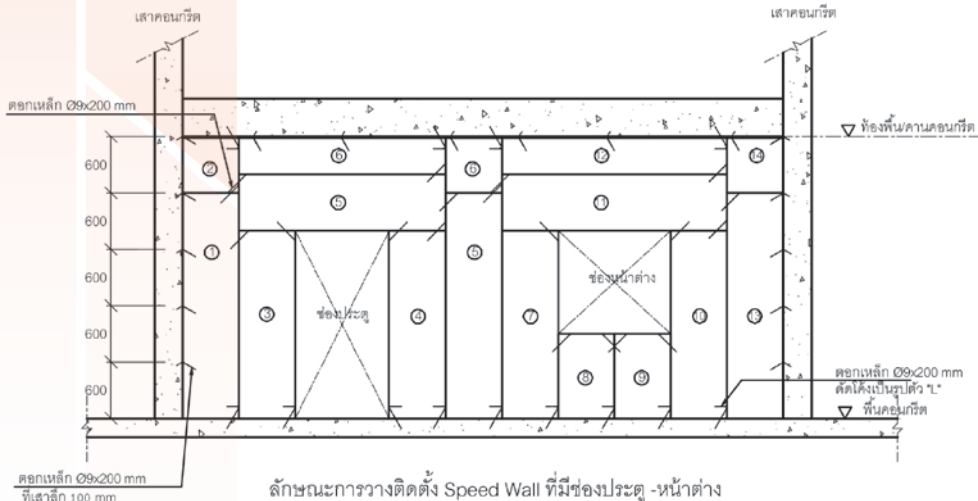

ลักษณะการวางติดตั้ง Speed Wall ที่มีช่องประตู-หน้าต่าง (พื้น-เสา-คาน ค.ส.ล.)

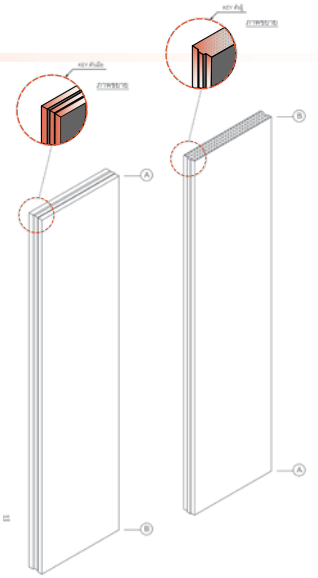

ขนาด, รูปแบบการใช้งานผนังประกอบสำเร็จรูป

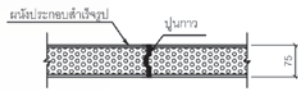

ลักษณะการต่อ "ชน" แบบมี Key

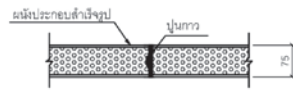

ลักษณะการต่อ "ชน" แบบมี Key ช้างเดียว

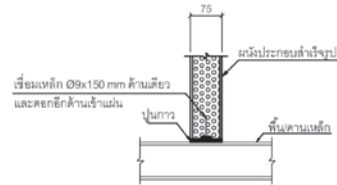

ลักษณะการติดตั้งบนพื้น/คานเหล็ก

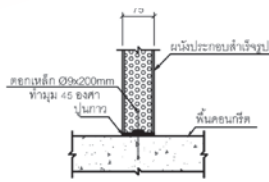

ลักษณะการติดตั้งบนพื้นคอนกรีต

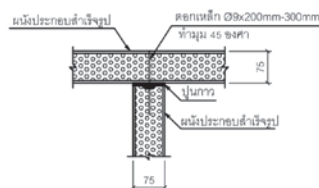

ลักษณะการต่อ "T"

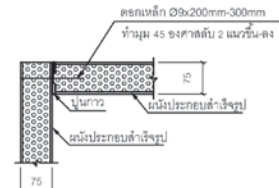

ลักษณะการต่อ "มุม 90 องศา"

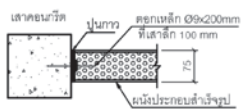

ลักษณะการติดตั้งกับเสาคอนกรีต

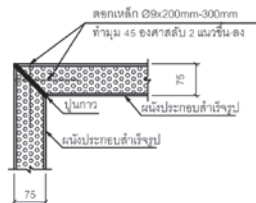

ลักษณะการต่อ "มุม 45 องศา"

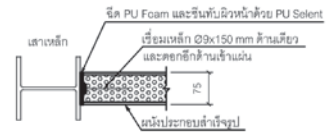

ลักษณะการติดตั้งกับเสาเหล็ก



PROJECT REFERENCE



บริษัท ฟิน มานูแฟค จำกัด
FIN MANUFAC CO.,LTD

สำนักงานใหญ่ นครปฐม โทรสาร 013556622500

6/69 หมู่ 3 ถนนมิตรภาพ ตำบลทราย อ.ลำลูกกา ปทุมธานี 12150
6/69 Moo 3 Klong 5 Road, Ladsawai,Lam Lukka, Pathumthani 12150

Tel : 0-2199-2042 Fax : 0-2159-0451 www.speedwall.co.th

